

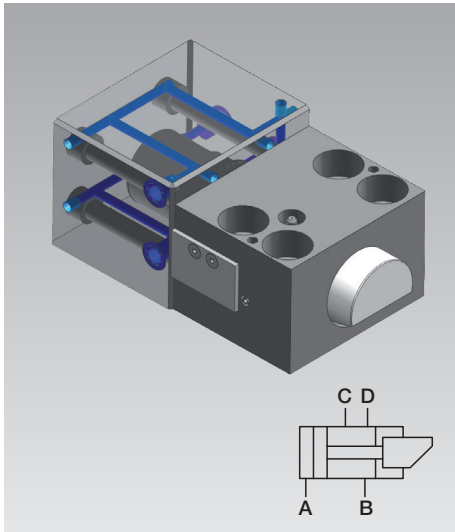

Éléments de serrage par coin pour outils avec bord de serrage incliné double effet, force de serrage maxi. de 100 jusqu'à 630 kN avec circuit de refroidissement pour températures jusqu'à 250 °C



Avantages

- Serrage sûr des outils avec bord de serrage incliné
- Températures jusqu'à 250 °C grâce au circuit de refroidissement intégré
- Haute sécurité de fonctionnement grâce au cycle automatique
- Construction robuste
- Standard de sécurité élevé
- Longue durée de vie
- Les vérins-bloc peuvent être rééquipés

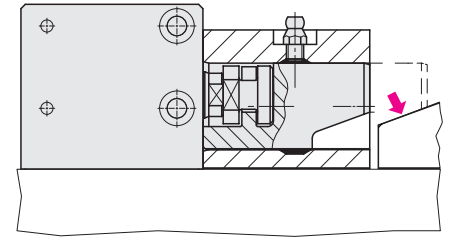

Application

Élément de serrage par coin double effet pour le serrage d'outils sur la table et sur le coulisseau de presse, dans des presses d'injection et sur des machines et installations.

Description

L'élément de serrage par coin est constitué d'un vérin-bloc hydraulique avec un piston guidé dans le corps. Le piston de serrage a un chanfrein de 20° qui se positionne sur le bord de serrage incliné de l'outil.

La construction à l'intérieur de l'élément de serrage et le chanfrein de 20° du piston font que les outils sont serrés de façon autobloquante.

Circuit de refroidissement

De plus, il y a un circuit de refroidissement pour le refroidissement de l'huile dans le vérin-bloc. Ce circuit de refroidissement garantit une température constante aux surfaces d'étanchéité de l'alimentation en huile hydraulique.

En dimensionnant le circuit de refroidissement, les températures d'utilisation et les températures admissibles au élément de serrage doivent être prises en compte.

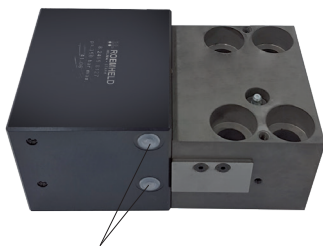

Orifices de refroidissement **C** et **D**

Remarques importantes

Dans le cas d'une manœuvre incorrecte de l'élément de serrage par coin, le piston de serrage risque de se rétracter complètement dans le corps de guidage, et ainsi l'outil supérieur peut tomber du coulisseau.

L'échelonnement des graissages (graisse pour paliers chauds) est toujours en fonction des conditions de fonctionnement. La lubrification des pistons à coin ne doit être effectuée que dans la position rentrée des éléments.

Les éléments de serrage par coin doivent être protégés contre poussière, calamine, copeaux, produits réfrigérants, etc. à l'aide d'un recouvrement adéquat.

En effectuant un serrage au moyen d'éléments de serrage par coin, les forces transversales peuvent déplacer les outils ou les matrices. Ainsi, il faut veiller à une disposition adéquate et, si nécessaire, prévoir des goupilles de fixation ou des butées pour positionner les outils et les matrices.

Lors de l'emploi des éléments sur le coulisseau, nous recommandons d'utiliser une alimentation hydraulique à plusieurs circuits ainsi que des clapets anti-retour pilotés dans les conduites de serrage.

Schéma hydraulique

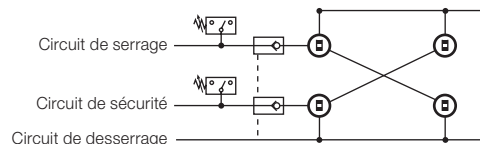

Pour des raisons de sécurité et aussi pour répondre à la directive « Machines » ML2006/42/CE, la pression hydraulique doit être maintenue.

Lorsque les éléments de serrage par coin sont utilisés sur l'outil supérieur et que des travaux d'entretien sont effectués, un blocage mécanique devient nécessaire.

Versions

sans contrôle de position
température maxi. : 250 °C

Données techniques

force de serrage maxi. : 100 – 630 kN
pression de fonctionnement maxi. : 350 bars

Dimensions et références

sur demande

Rééquipement de serrage par coin

Le serrage par coin de moules existants est possible en utilisant des lardons coniques, comme illustré ci-dessous.

Dureté maxi. 50 HRC.

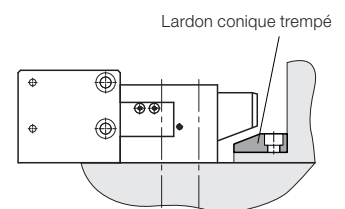

Exemples d'application

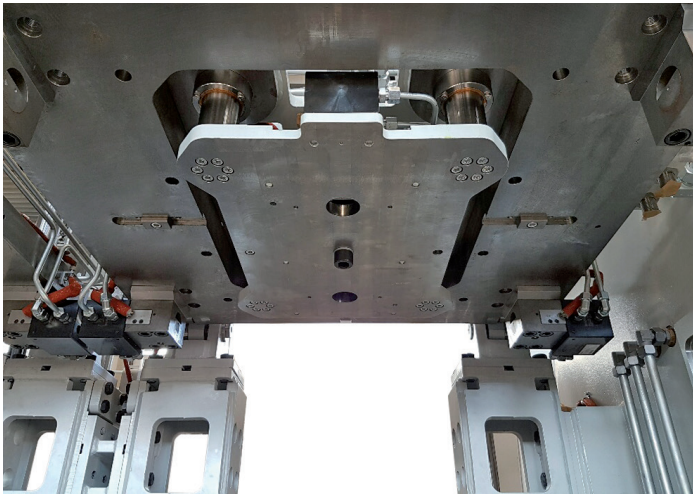
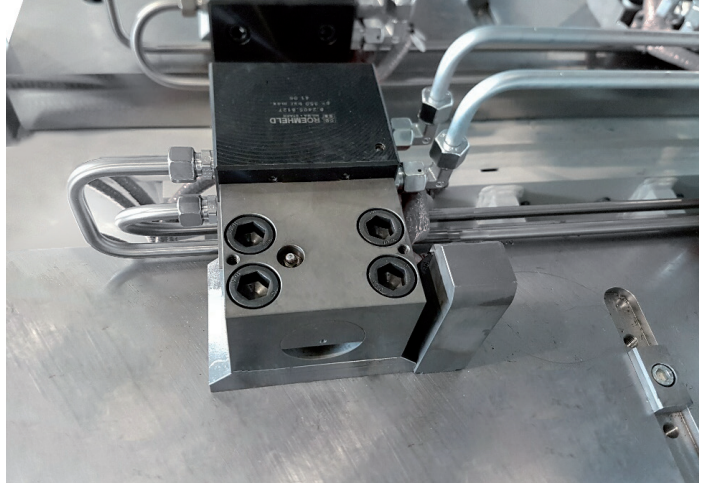
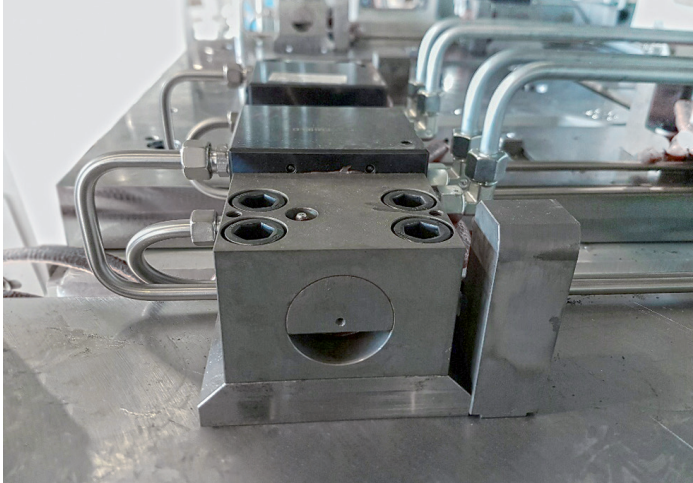

Élément de serrage par coin avec des orifice hydraulique **A+B** à droite et un circuit de refroidissement supplémentaire **C+D** sur le côté opposé à gauche

Élément de serrage par coin dans le coulisseau de presse