

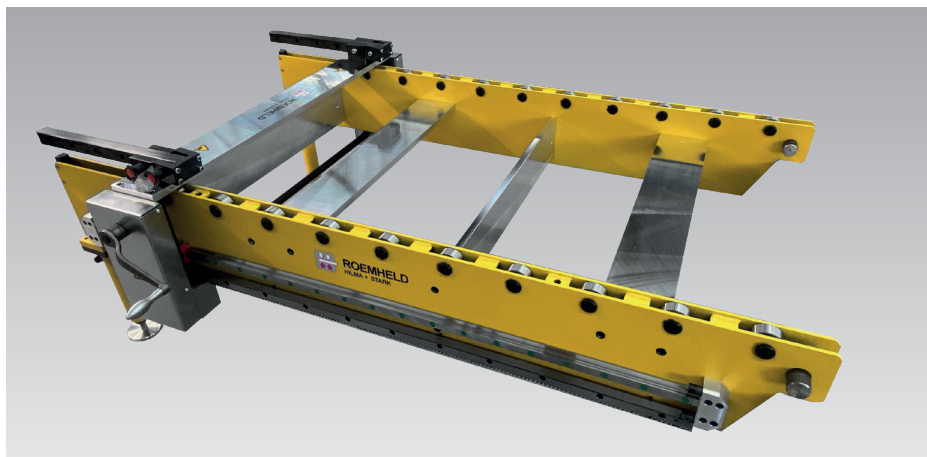

Werkzeug-Wechselkonsolen, manuell angetrieben

für einen leichten und rationellen Werkzeugwechsel am Pressentisch mit Handkurbel und Übersetzungsgetriebe, bis 6 t Werkzeuggewicht



Vorteile

- Kraftschonendes und sicheres Handling von schweren Werkzeugen
- Kürzere Stillstandzeiten durch leichten und rationellen Werkzeugwechsel
- Einfache Handhabung
- Leichtes Einschieben der Werkzeuge von Hand mit Rollen- oder Kugelleisten im Pressentisch
- Erhöhte Sicherheit für den Bediener
- Kostengünstige Alternative zu einem elektrischen Antrieb

Einsatz

Direkt an die Presse adaptierbares Werkzeug-Wechselsystem für kraft- und zeitsparendes Handling von schweren Werkzeugen. Das auf Basis von Standard-Werkzeug-Wechselkonsolen konzipierte Antriebssystem ist leicht und platzsparend zu montieren und ist somit für Nachrüstungen und Neukonstruktionen bestens geeignet.

Beschreibung

Die Werkzeug-Wechselkonsole mit Handkurbel und Übersetzungsgetriebe ermöglicht dem Anwender einen kraft- und zeitsparenden Wechsel von Werkzeugen bis zu 6 t Werkzeuggewicht an schwer zugänglichen Stellen. (Höhere Traglasten auf Anfrage)

Rollen- und Kugelleisten in den T-Nuten des Tisches ermöglichen ein leichtes Einschieben der Werkzeuge. Individuelle Lösungen bis zum automatischen Wechsel mit Einbindung der Presse lassen sich realisieren.

Funktion

Die Antriebskonsole wird an der Wechelseite der Presse in Aufnahmehaken eingehängt und arretiert. Die Ablage der Werkzeuge auf die Konsolen erfolgt ungehindert mittels Kran oder Gabelstapler.

Nach der Ablage ist ein manuelles Ankoppeln des Werkzeugs an die Andockvorrichtung der Wechselstation möglich.

Eine seitliche Handkurbel erlaubt dem Anwender ein sicheres und kraftschonendes Einfahren und Positionieren des Werkzeugs.

Der Pressentisch bleibt während des Wechselvorgangs frei, das heißt die Verbindungselemente der Verschiebe-Einrichtung greifen nicht über den Pressentisch. Auch die Rückseite der Presse bleibt komplett frei. Diese Wechselstation ist für nahezu jede Presse geeignet, leicht abnehmbar und einfach in der Handhabung.

Lieferumfang

- 2 Tragkonsolen (Paar)
- 1 Satz Aufnahmehaken (4 Stück)
- 2 Stützfüße
- 1 Satz Werkzeugmitnehmer (2 Stück)

Optionale Ausstattung

- Konsolen-Transportwagen
- Kuppelunit am Werkzeug
- Seitliche Führung

Siehe Seite 2



Werkzeug-Wechselkonsole mit Handkurbel und Übersetzungsgetriebe

Anwendungsbeispiele

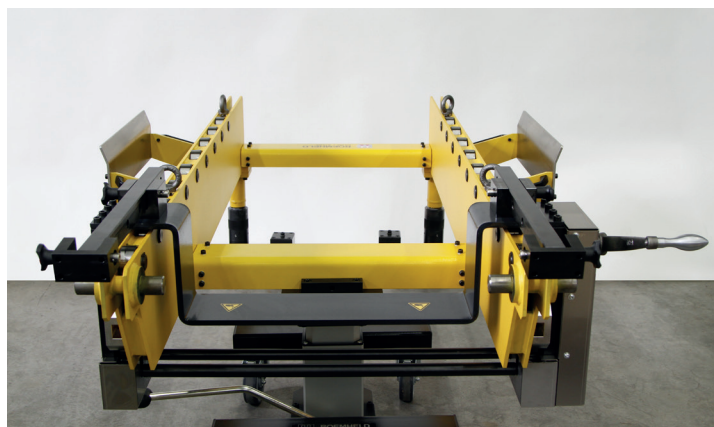

Abmessungen • Technische Daten Optionale Ausstattung auf Anfrage

Abmessungen

(Beispiel Werkzeug-Wechselkonsole 8 1835 8473)

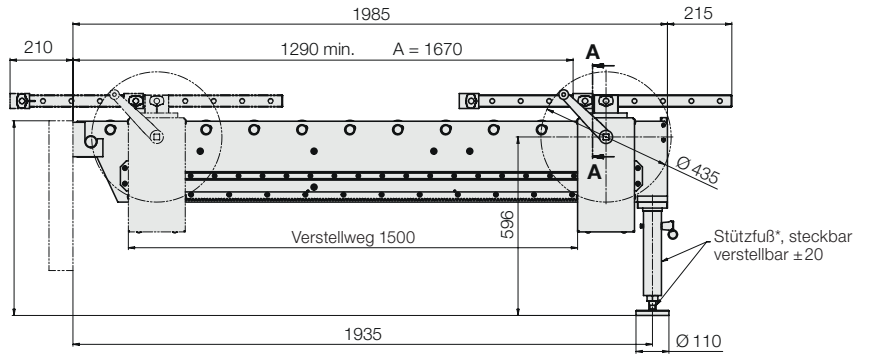
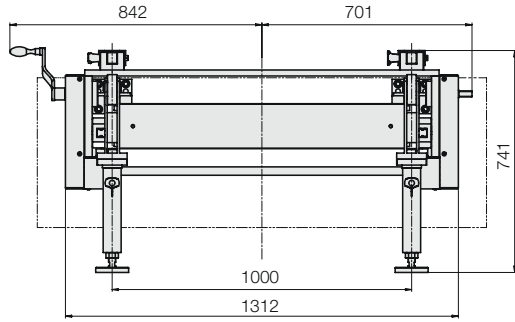

*Stützfüße für andere Stützhöhen auf Anfrage

A - A

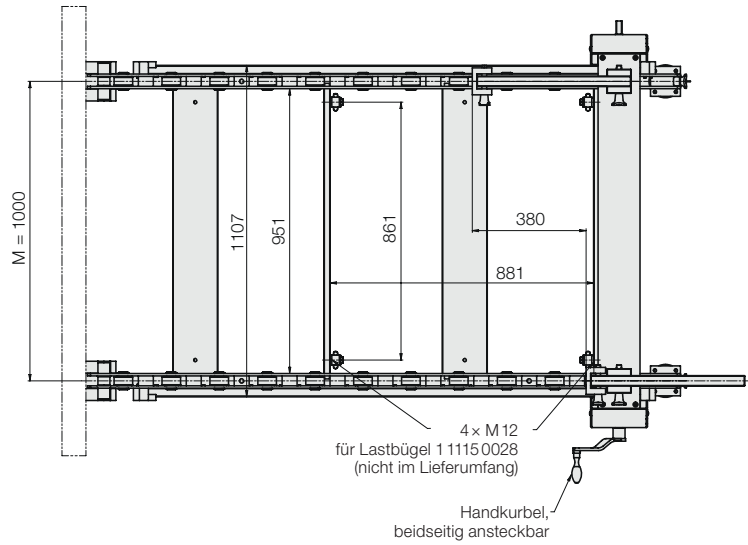
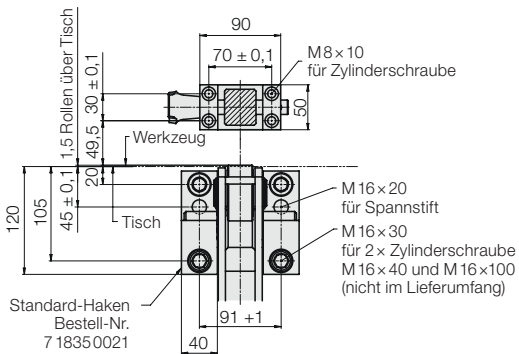

Alle Abmessungen in [mm]

Technische Daten

Länge der Konsole	nach Kundenwunsch
Stützhöhe	nach Kundenwunsch
Werkzeuggewicht	bis zu 6 t

Auslegung und weitere technische Details im Projektverlauf

Optionale Ausstattung auf Anfrage

