



Sistemi di bloccaggio rapido Flexline con traslazione a catena

Elemento di bloccaggio, cava a T e corsa di traslazione a selezione flessibile ad azionamento elettrico o pneumatico



Vantaggi

- 9 differenti elementi di bloccaggio a scelta
- 4 differenti cave a T a scelta
- 3 differenti corse di traslazione a scelta
- Motore di azionamento a scelta elettrico o pneumatico
- Gruppi modulari di facile manutenzione, facilmente sostituibili ed elevata disponibilità di pezzi di ricambio
- Progettazione tecnica e disegno disponibili in pochi minuti
- Tubi idraulici altamente flessibili, esenti da manutenzione con elevata pressione di scoppio

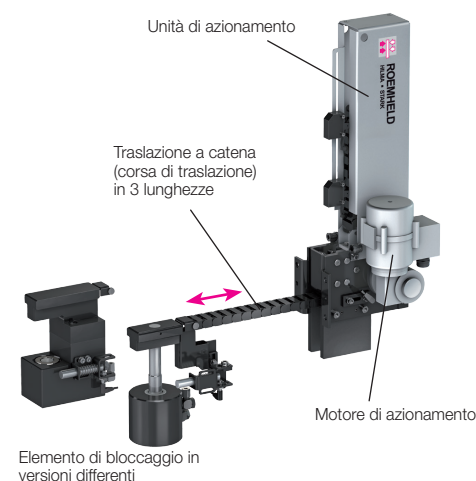

Impiego

I sistemi di bloccaggio rapido vengono impiegati per il bloccaggio automatico di stampi di dimensioni differenti sullo slittone della pressa.

Descrizione

L'elemento di bloccaggio montato sul sistema di bloccaggio rapido viene portato automaticamente tramite traslazione a catena con azionamento a motore elettrico o pneumatico, dalla posizione di parcheggio alla posizione di bloccaggio sul bordo di bloccaggio dello stampo e indietro.

La cava a T della macchina serve come guida della traslazione a catena e dell'elemento di bloccaggio. La traslazione a catena viene contemporaneamente utilizzata come catena di energia per ospitare le linee idrauliche ed elettriche dell'elemento di bloccaggio.

Versioni

I sistemi di bloccaggio rapido Flexline possono essere forniti nelle varianti seguenti.

• Elementi di bloccaggio

Cilindri a pistone cavo, cilindri di bloccaggio con blocco di sicurezza, cilindri con bloccaggio a molle o morsetti di bloccaggio

• Cave a T da 28, 32 o 36 mm o 1 1/16"

• Corse di traslazione (corse di traslazione dell'elemento di bloccaggio) 660, 820 o 1100 mm

• Motore d'azionamento elettrico o pneumatico

• Rilevamenti di posizione opzionali (regolabili)

Microinterruttore "posizione finale" e "posizione intermedia"

• Rilevamento della posizione dello stampo montato a sinistra o a destra

• Cassetta della catena zincata o verniciata in base alla richiesta del cliente

• Opzione: Struttura con particolari conformi UL

• Spine Harting differenti disponibili per corrente motore e segnali di rilevamento

• Opzione: alloggiamento spine per il montaggio sulla macchina

Dati tecnici

Cava a T	28 mm e 36 mm (DIN 650) / 32 mm (simile a DIN 650) e 1 1/16"
Velocità di traslazione	150 mm/s
Opzione motore d'azionamento	Diversi motori a corrente trifase (Dati tecnici vedere pagina 2.) Motore pneumatico Motore a corrente continua 24 V. c.c. Motore a corrente alternata 120 V.c.a., 60 Hz
Collegamento motore	Spina Harting con 500 mm di lunghezza cavo
Collegamento controllo	Spina Harting con 500 mm di lunghezza cavo
Rilevamenti:	
1. Posizione di parcheggio,	seniore induttivo 24 (10-30) V c.c.
2. Posizione stampo	seniore induttivo 24 (10-30) V c.c.
Opzione:	
3. "Posizione finale" (fine catena)	Microinterruttore
4. "Posizione intermedia"	Microinterruttore
Raccordo idraulico:	Bocchettone 8 mm con dado di spallamento M 16x 1,5 (lunghezza tubo flessibile 500 mm)
Temperatura d'esercizio	max. 70 °C
No. ordin.	8228 (Versione base)

Esempio d'impiego



Selezione prodotti

Schema di selezione

La variante selezionata può essere configurata individualmente. Con il vantaggio che, per la configurazione selezionata, si ottiene un disegno dimensionale che potete inviarci direttamente per l'elaborazione dell'offerta relativamente alla configurazione scelta.

Elemento di bloccaggio	Dimensione D x L	Forza di bloccaggio	Pressione d'esercizio	Corsa totale S	Corsa di bloccaggio St	Volume di olio Bloccaggio / Sbloccaggio
<input type="radio"/> Cilindro a pistone cavo a doppio effetto	Ø 95 x 88	104 kN	400 bar	12 mm	8 mm	2,6/2,6 cm ³ /mm
<input type="radio"/> Cilindro a pistone cavo, a semplice effetto	Ø 90 x 105	104 kN	400 bar	12 mm	8 mm	2,6/ – cm ³ /mm
<input type="radio"/> Cilindro a pistone cavo a doppio effetto	Ø 105 x 88	100 kN	245 bar	12 mm	8 mm	4,1/4,1 cm ³ /mm
<input type="radio"/> Cilindro a pistone cavo, a semplice effetto	Ø 100 x 112	100 kN	245 bar	12 mm	8 mm	4,1/ – cm ³ /mm
<input type="radio"/> Cilindro di bloccaggio a doppio effetto, con blocco	Ø 100 x 128	100 kN	100 bar	8 mm	4 mm	31/31 cm ³ /mm (22 cm ³ per corsa di accostamento 0–3 mm)
<input type="radio"/> Cilindro di bloccaggio a molla, a semplice effetto	Ø 120 x 134	100 kN	260 bar	7 mm	1 mm	– /7,9 cm ³ /mm
<input type="radio"/> Morsetto di bloccaggio a doppio effetto	80 x 75	78 kN	400 bar	12 mm	8 mm	2 / 1,5 cm ³ /mm
<input type="radio"/> Morsetto di bloccaggio a semplice effetto	80 x 75	78 kN	400 bar	12 mm	8 mm	2 cm ³ /mm
<input type="radio"/> Morsetto di bloccaggio con doppio pistone a doppio effetto	140 x 70	100 kN	400 bar	23 mm	19 mm	2,5 / 1,9 cm ³ /mm

Larghezza cava "a"	Max. corsa di traslazione dell'elemento di bloccaggio V
<input type="radio"/> 28 mm (DIN 650)	<input type="radio"/> 660 mm (H = 574 mm)
<input type="radio"/> 32 mm	<input type="radio"/> 820 mm (H = 654 mm)
<input type="radio"/> 36 mm (DIN 650)	<input type="radio"/> 1100 mm (H = 794 mm)
<input type="radio"/> 1 1/16" (27 mm)	

Motore	a sinistra a destra nella parte posteriore			R			T		
				Motore sinistra / destra / posteriore			Motore sinistra / destra / posteriore		
<input type="radio"/> 400 V ±10%, 50 Hz, 3~ c.a. [0,37 A, 45 W, ~150 mm/s] (conforme a norme UL)				141 mm	141 mm	81,5 mm	206,5 mm	223,5 mm	340 mm
<input type="radio"/> 420–480 V ±10%, 60 Hz, 3~ c.a. [0,3-0,37 A, 45 W, ~150 mm/s] (conforme a norme UL)				141 mm	141 mm	81,5 mm	206,5 mm	223,5 mm	340 mm
<input type="radio"/> 380 V ±10%, 50 Hz, 3~ c.a. [0,34 A, 45 W, ~150 mm/s] (conforme a norme UL)				141 mm	141 mm	81,5 mm	206,5 mm	223,5 mm	340 mm
Opzione									
<input type="radio"/> Motore pneumatico [6 bar, 0,36 m ³ /min]				119 mm	119 mm	59 mm	188 mm	206 mm	306 mm
<input type="radio"/> Motore a corrente continua 24 V.c.c. [3,6 A, 60 W]				119 mm	119 mm	59 mm	188 mm	206 mm	306 mm
<input type="radio"/> Motore a corrente alternata 120 V.c.a., 60 Hz, 1~ AC [0,89 A, 45 W, ~150 mm/s] (conforme a norme UL)				130 mm	130 mm	70,5 mm	199,5 mm	217 mm	333 mm

Rilevamento di posizione	Cassetta protezione catena
<input type="radio"/> Posizione stampo S2 - a sinistra	<input type="radio"/> zincata, non verniciata
<input type="radio"/> Posizione stampo S2 - a destra	<input type="radio"/> Verniciata RAL XXXX
<input type="radio"/> Posizione finale S3 + indicare dimensione K	
<input type="radio"/> Posizione intermedia S4 + indicare dimensione Z	

Spina Harting per motore e rilevamenti di posizione	
<input type="radio"/> Harting HAN modulare 3x5 ES	Collegamento spine tipo 2290
<input type="radio"/> Harting HAN 3 HvE / HAN 10 E	<input type="radio"/> Harting HAN 3 HvE / HAN 10 E "2290"
<input type="radio"/> Harting HAN 6 ES / HAN 10 ES	<input type="radio"/> Harting HAN 6 ES / HAN 10 ES "2290"
<input type="radio"/> Controparti comprese nella fornitura (opzione a scelta: sì/no)	
Opzione	
<input type="radio"/> Harting HAN 10 ES per motore pneumatico	
<input type="radio"/> Harting HAN 10 ES per motore 24 V.c.c.	
<input type="radio"/> Harting HAN 6 ES / HAN 10 ES (per motore monofase a corrente alternata 115 V.c.a., 60 Hz)	

Dimensione di bloccaggio	Indicazione dimensione di bloccaggio F (±St/2) in [mm]
F = (mm)	F = c + m (m = bordo di bloccaggio dello stampo, c = altezza cava a T)

F min. 70 mm, max. 128 mm per cilindri a pistone cavo
 F min. 70 mm, max. 112 mm per cilindri a pistone cavo e cilindro di bloccaggio con blocco di sicurezza
 F min. 72 mm, max. 128 mm per morsetto di bloccaggio + cava a T 28 + 1 1/16"
 F min. 77 mm, max. 128 mm per morsetto di bloccaggio + cava a T 32
 F min. 82 mm, max. 128 mm per morsetto di bloccaggio + cava a T 36
 F min. 70 mm, max. 128 mm per morsetto di bloccaggio a doppio pistone + cava a T 28 + 1 1/16"
 F min. 72 mm, max. 128 mm per morsetto di bloccaggio a doppio pistone + cava a T 32
 F min. 72 mm, max. 128 mm per morsetto di bloccaggio a doppio pistone + cava a T 36

Morsetto di bloccaggio

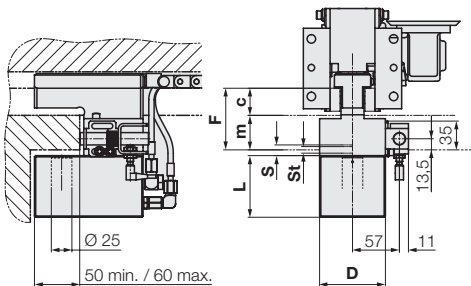

Morsetto di bloccaggio a doppio pistone

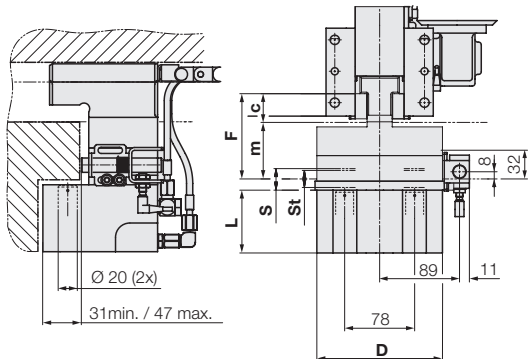

Elementi cilindrici di bloccaggio

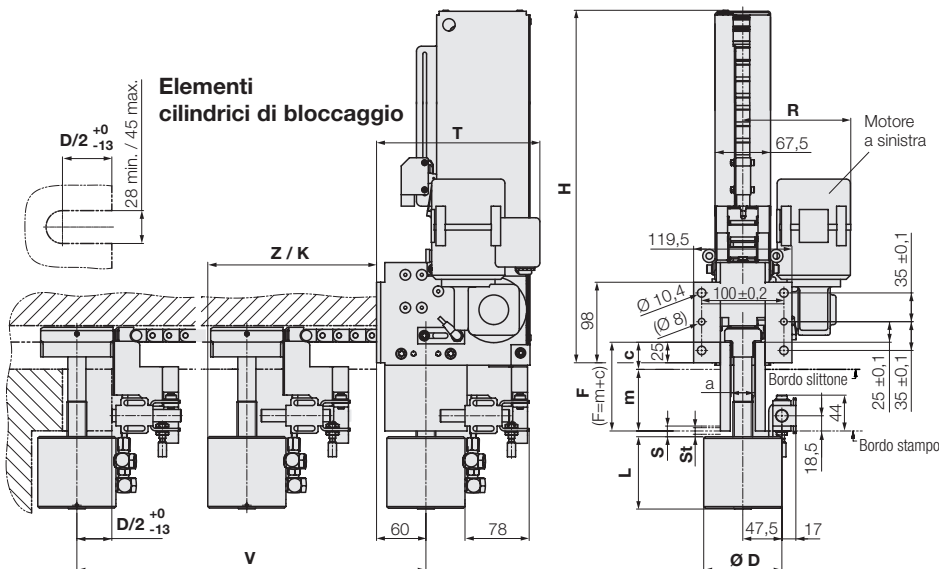

Cilindro di bloccaggio a doppio effetto, con blocco di sicurezza

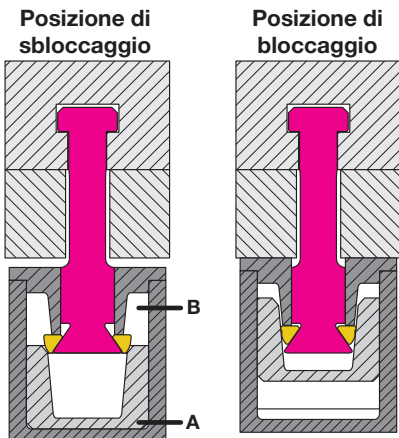

Funzionamento

Per il bloccaggio alimentare con pressione dell'olio il raccordo A.
L'elemento di bloccaggio si sposta tramite meccanismo a cuneo integrato con una corsa di accostamento rapida al bordo di bloccaggio dello stampo. Dopo la creazione della forza di bloccaggio di 100 kN con una pressione d'esercizio di soli 100 bar, alla fine la posizione di bloccaggio viene fissata con autobloccaggio meccanico in modo che la forza di bloccaggio rimanga anche in caso di caduta della pressione. Per ragioni di sicurezza consigliamo di mantenere la pressione idraulica.
Allo sbloccaggio eliminare la pressione dal raccordo A e alimentare pressione al raccordo B. Il blocco meccanico viene allentato e l'elemento di bloccaggio si sposta nella posizione di sbloccaggio.

Altezza H della cassetta di protezione della catena solo 654, 574 o 794 mm a seconda della corsa di traslazione

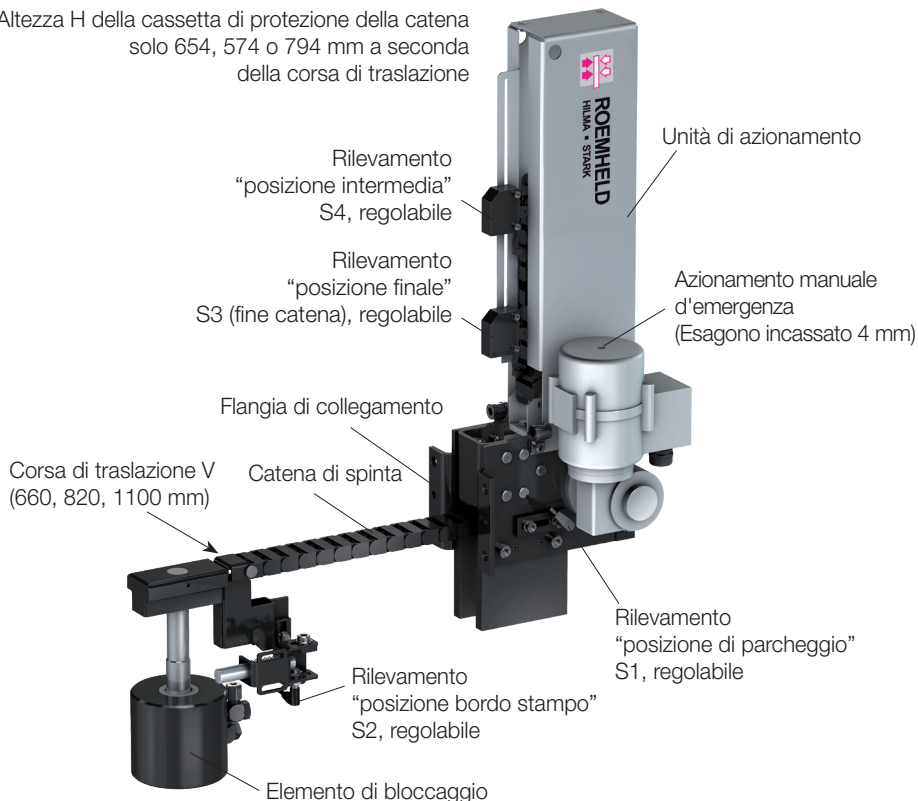

Interfacce

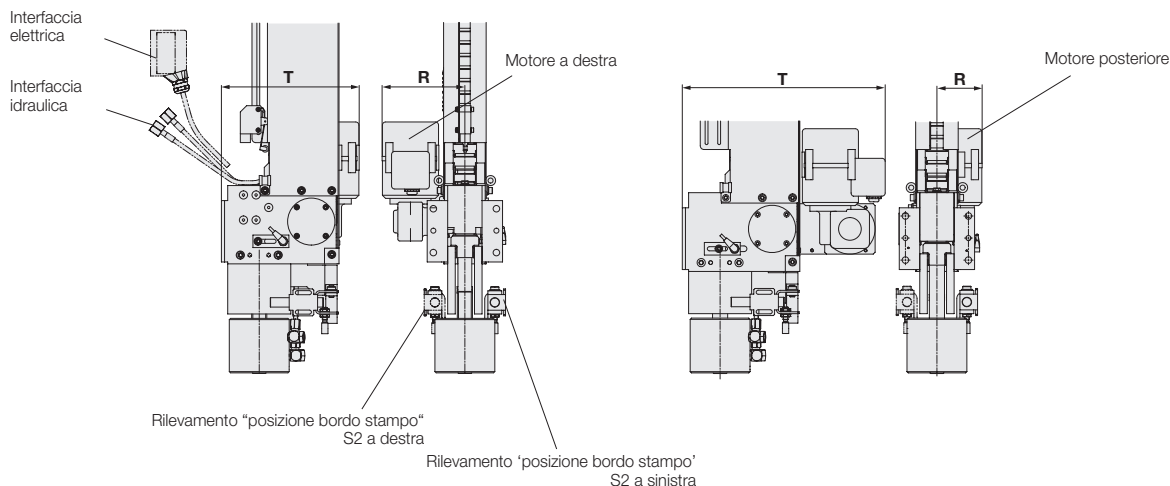

Interfaccia elettrica

Spina Harting per motore + controllo di posizione
Per il collegamento spine e versione spine, vedere schema dei collegamenti.
(Versione speciale o senza spina a richiesta)

Interfaccia pneumatica (motore ad aria compressa)

Collegamento R per estensione dell'elemento di bloccaggio (verso lo stampo)
Collegamento L per la retrazione dell'elemento di bloccaggio (verso la stazione di parcheggio)
Filettatura di collegamento G 1/4 (collegamenti a spina compresi nella fornitura)
Pressione d'esercizio da 6 a 7 bar
Tubo flessibile di alimentazione aria Ø LW 6 mm (Ø esterno 8 mm)

Interfaccia idraulica

Collegamento A per il bloccaggio
Collegamento B per lo sbloccaggio
Nella dotazione standard: dado di spallamento M16x1,5,
Raccordo per tubi Ø 8 mm

Collegamento spine delle versioni Harting

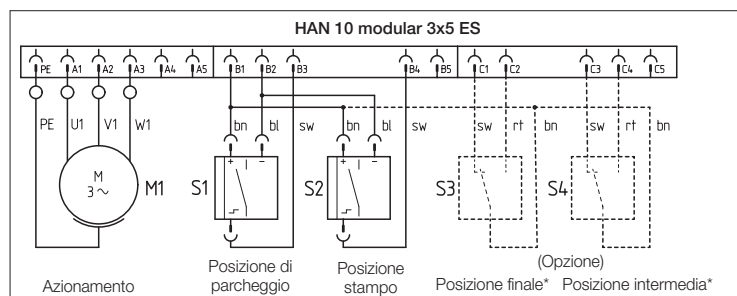

* non azionato nella posizione *

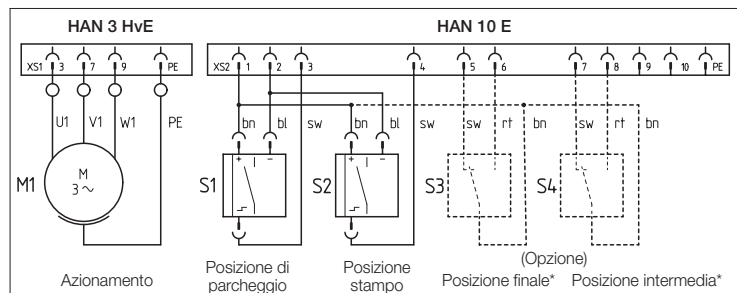

* non azionato nella posizione *

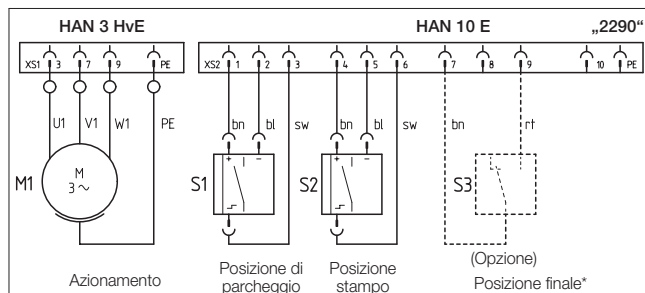

* non azionato nella posizione *

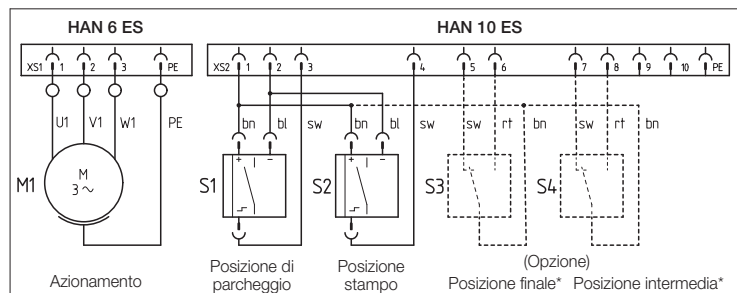

* non azionato nella posizione *

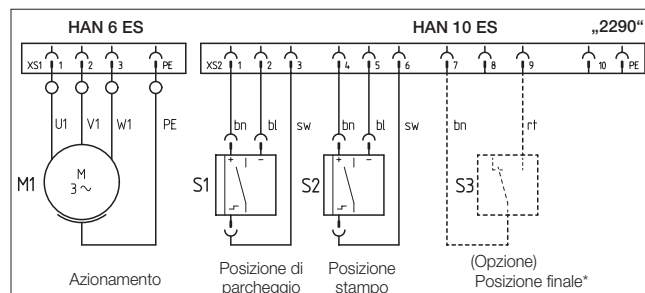

* non azionato nella posizione *

Motore pneumatico

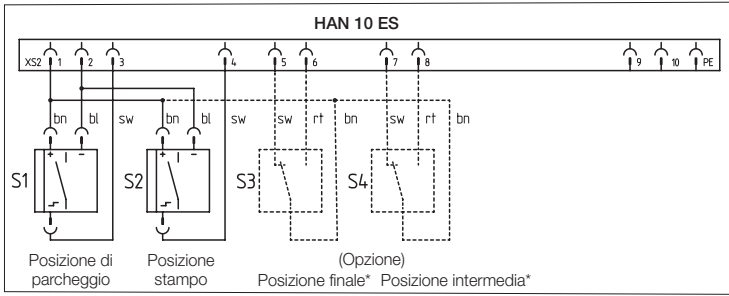

*1 non azionato nella posizione *!

Motore in corrente continua 24 V. c.c.

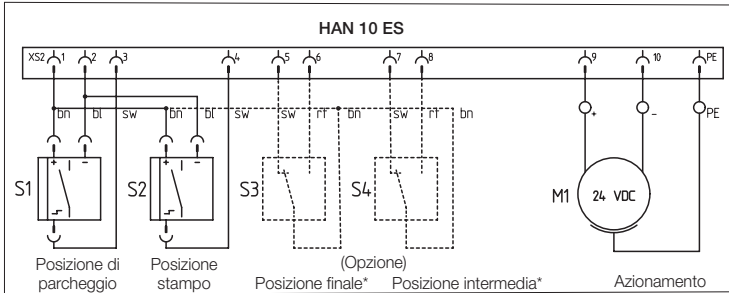

*1 non azionato nella posizione *!

Motore monofase a corrente alternata 120 V.c.a. 60 Hz

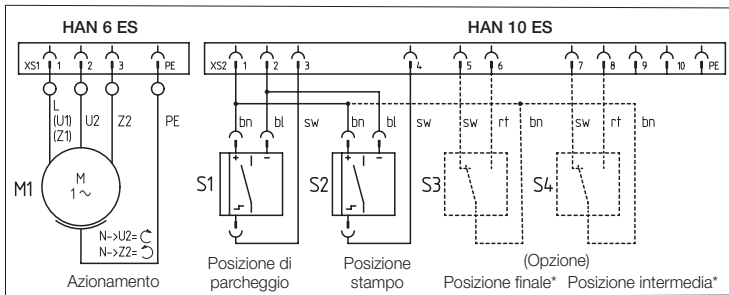

*1 non azionato nella posizione *!

Versioni speciali del sistema di bloccaggio rapido

Se la vostra applicazione di bloccaggio non potesse essere eseguita con le opzioni "Flexline" disponibili, non esitate a contattarci. Con una versione speciale specifica per il cliente, spesso simile a quella di serie, è possibile soddisfare le vostre esigenze nella maggior parte dei casi.

Possibili versioni speciali:

- soluzioni di bloccaggio per ingombri ridotti;
- schema dei fori di fissaggio speciale;
- altra dimensione della cava a T (ad es. cava a T 22);
- corsa di traslazione adattata (ad es. > 1100 mm)
- Elementi di bloccaggio con ad es.:
 - forza di bloccaggio speciale
 - pressione d'esercizio specifica
 - corsa di bloccaggio modificata St
 - dimensione di bloccaggio modificata F
 - profilo modificato
 - altra modalità di funzionamento
- Altra tensione motore o altro principio di azionamento
- Opzioni speciali per connessioni elettriche o idrauliche.
- Componenti di un determinato produttore e specifiche particolari
- Ulteriori richieste ed esigenze specifiche del cliente...

Esempi di possibili versioni speciali

Morsetto di bloccaggio speciale con due pistoni di bloccaggio

- Corsa di traslazione breve

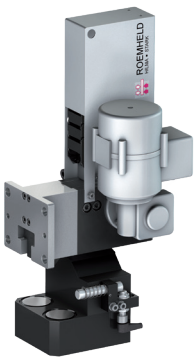

Piastra di adattamento con schema dei fori di fissaggio speciale

- Connessione elettrica e idraulica speciale

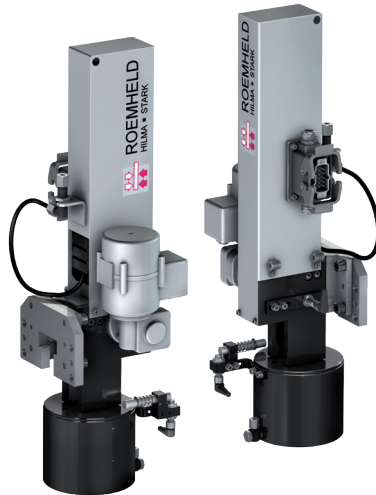

Grande corsa di traslazione con altezza di montaggio ridotta con carter speciale di protezione della catena

- Rilevamenti di posizione supplementari



Piastra di adattamento speciale con schema dei fori di fissaggio speciale

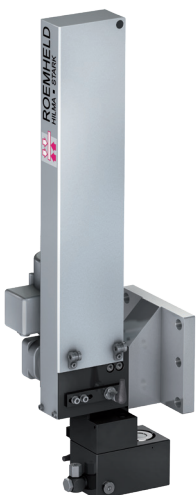

Mensola aggiuntiva con nuova posizione di parcheggio dovuta ad un grande profilo d'interferenza presente sulla pressa

