

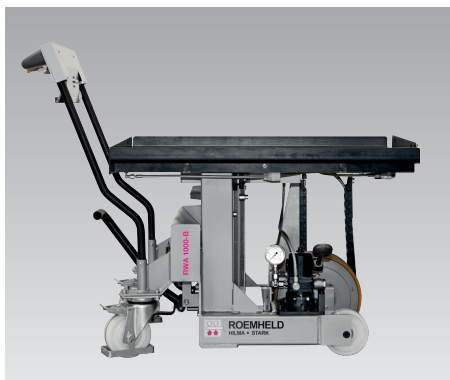

Carrello per cambio stampi RW1000/RWA1000

spostabile manualmente, con e senza azionamento ausiliario integrato, con stazione di aggancio di sicurezza, max. capacità di carico 1.000 kg,



Impiego

I carrelli per il cambio stampi RW/RWA 1000 facilitano la movimentazione di stampi medio-pesanti e consentono di trasportare senza fatica e con risparmio di tempo stampi fino a 1.000 kg di peso.

Tutti i carrelli vengono realizzati appositamente per stampi di fonderia e per pressocolata.

Descrizione

I carrelli di cambio stampi RW 1000 sono movimentati manualmente. Per maggiore comodità, la versione RWA 1000 è dotata di un azionamento ausiliario alimentato a batteria che facilita il trasporto.

La versione -B del carrello di cambio è inoltre dotata di un ponte anteriore per l'aggancio alla tavola della pressa.

La tavola di cambio di tutte le versioni è dotata di inserti a sfera per facilitare l'inserimento manuale degli stampi.

L'altezza della tavola può essere regolata tramite una colonna di sollevamento idraulica con abbassamento fine tramite una leva a pedale.

Dispositivi di sicurezza

Le barre di sicurezza a inserimento sulla tavola di cambio stampi assicurano lo stampo da trasportare contro la caduta su tutti i lati.

Il baricentro del carico, durante il trasporto, deve essere collocato al centro del carrello e la colonna di sollevamento completamente abbassata. Durante il trasporto, le sfere della tavola di cambio stampo sono sempre abbassate e lo stampo è assicurato contro lo scivolamento.

Stazione di aggancio di sicurezza

I ganci di attracco (2 in dotazione) o la barra di attracco (1 in dotazione) da montare sulla pressa o sulla tavola a navetta (accessorio) garantiscono un bloccaggio preciso del carrello di cambio stampo.

Gli inserti a sfera vengono sollevati sul carrello di cambio senza ponte agganciandosi con facilità alla tavola della pressa. Il peso dello stampo è completamente sostenuto dalla tavola della pressa.

Nella versione -B, con ponte collegato, gli inserti a sfera possono essere sollevati dalla pompa a pedale idraulica solo se agganciati con sicurezza alla barra di aggancio sulla tavola della pressa e con il ponte allineato orizzontalmente.

Vantaggi

- Cambio stampo rapido, sicuro e con risparmio di tempo
- Posizionamento preciso grazie alla stazione di attracco
- Versione con azionamento ausiliario a batteria
- Versione con ponte collegato
- Protezione contro la caduta dello stampo
- Elevato livello di sicurezza grazie ai ganci di ancoraggio e ai listoni a sfere abbassabili

1. Trasporto

- Colonna di sollevamento estesa
- Inserti a sfera ribassati
- Stampo sul piano della tavola

2. Aggancio

- Colonna di sollevamento abbassata
- Inserti a sfera sollevati
- Stampo sugli inserti a sfera

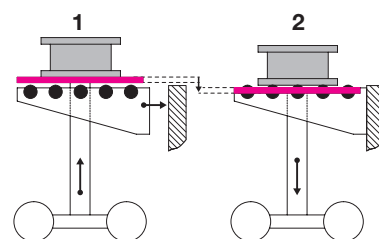

Versione del carrello di cambio stampi senza ponte con stazione di aggancio di sicurezza e tavola a sfere

Versioni

RW 1000

vedere pagina 2

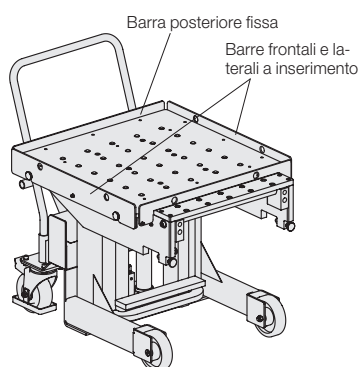

RWA 1000 con azionamento ausiliario

vedere pagina 3

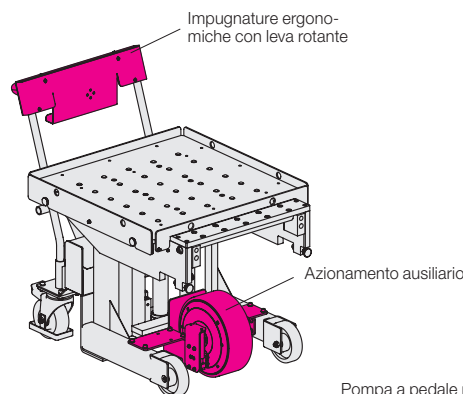

RW/RWA 1000-B con ponte collegato

vedere pagina 4

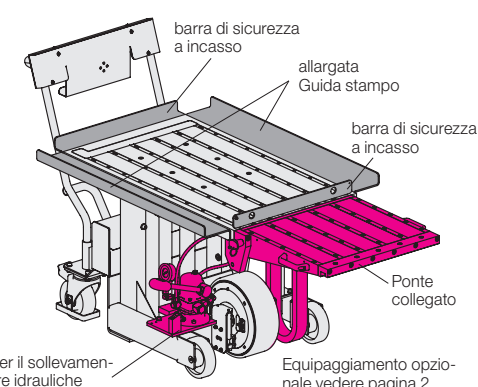

Carrelli per cambio stampi RW1000

Dati tecnici • Dimensioni

Carrelli per cambio stampi RW 1000

Struttura

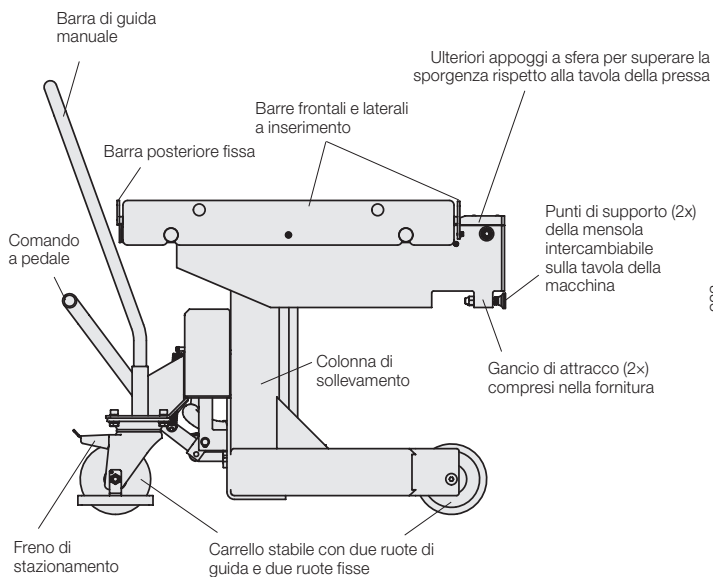

Dimensioni

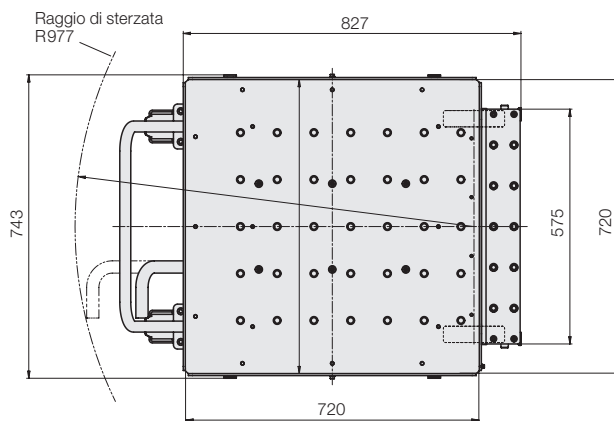
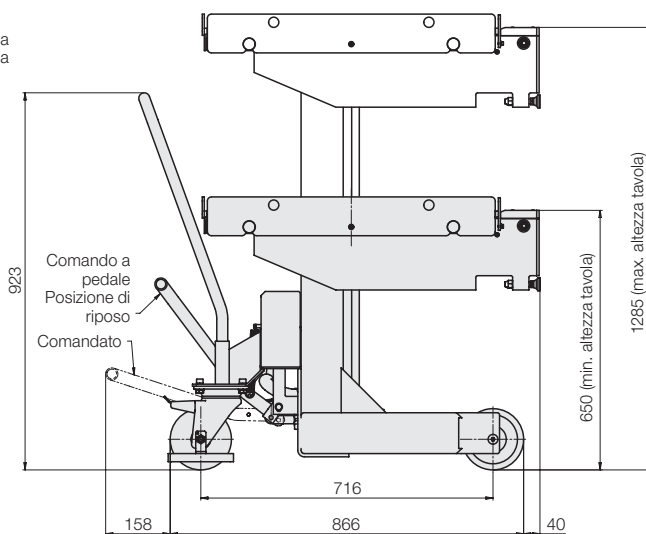

Dati tecnici

Capacità di carico max.: 1.000 kg

Corsa totale	[mm]	700
Corsa utile	[mm]	635
Grandezza tavola AxB	[mm]	720x720
No. ordin.		889131000

La fornitura comprende:

- Carrelli per il cambio stampi
- Tavola di cambio con listoni a sfera
- Stazione di aggancio di sicurezza
- Ganci di attracco aggiuntivi (1 set = 2 pezzi)
- Guida laterale e frontale inseribile
- Possibilità di montare a posteriori un azionamento ausiliario

Ganci di attracco aggiuntivi (1 set = 2 pezzi)

No. ordinaz. 789130001

AccessoriAccessori

vedere pagina 5

Equipaggiamento opzionale

vedere pagina 6

Versioni in base alle richieste del cliente

- Dimensioni personalizzate della tavola
- Distanza delle sfere personalizzata
- Adattatore di altezza per la regolazione del campo di corsa
- Guida stampo laterale allargata
- Barre laterali di contenimento, abbassabili

Non esitate a contattarci.

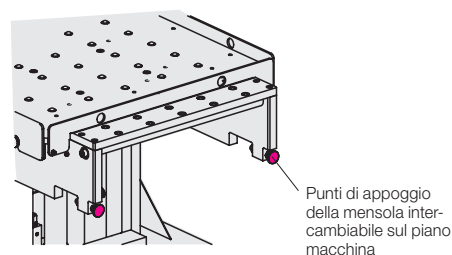
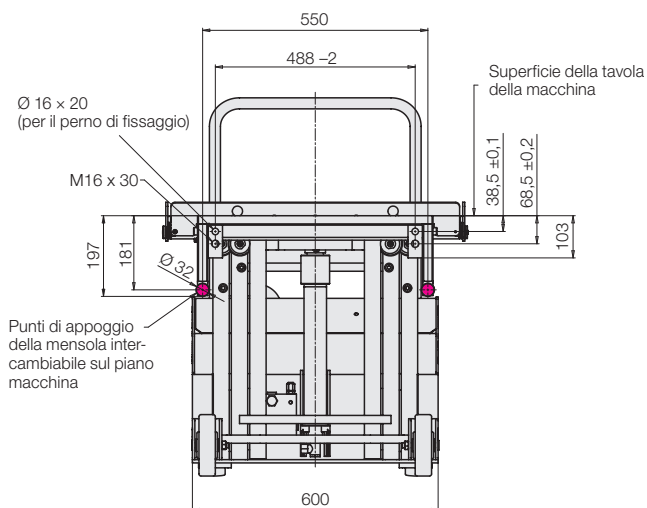

Carrello di cambio stampi con azionamento ausiliario RWA 1000

Struttura

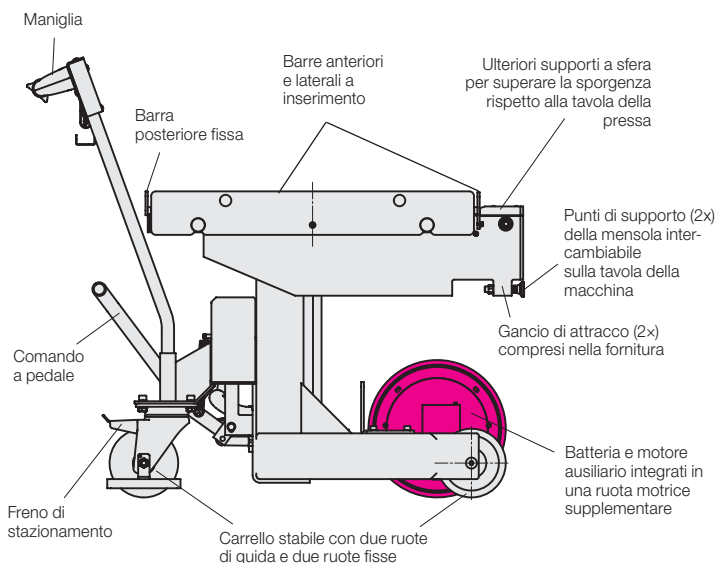

Dimensioni

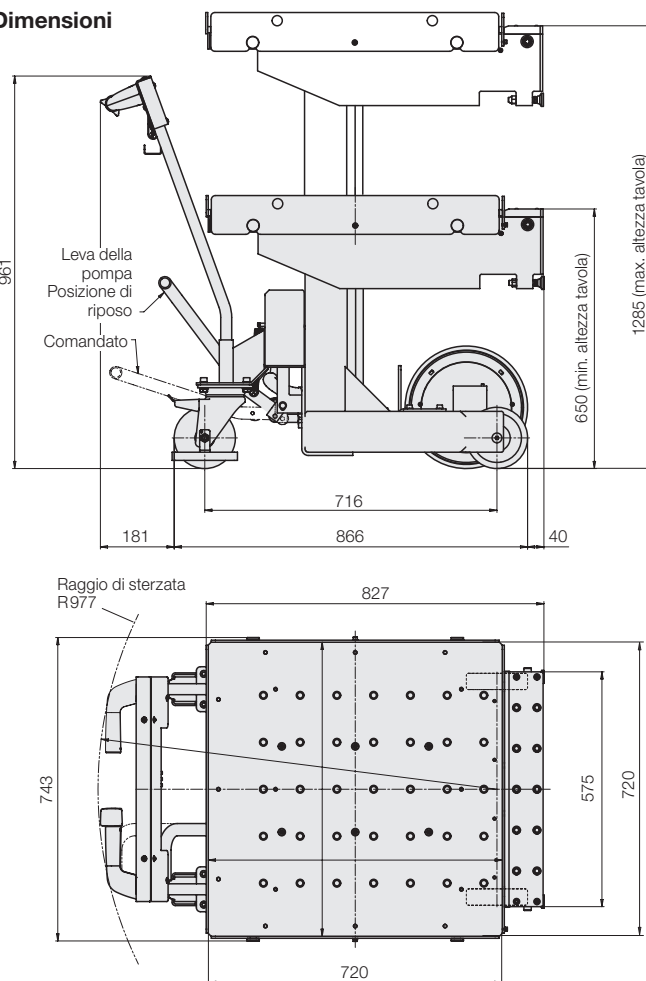

La fornitura comprende:

- Carrello per cambio stampi con azionamento ausiliario
- Caricabatterie (tipo S, S_US o Q selezionabile)
- Tavola di cambio con listoni a sfera
- Stazione di aggancio di sicurezza
- Ganci di attracco aggiuntivi (1 set = 2 pezzi)
- Guida laterale e frontale inseribile

Ganci di attracco aggiuntivi (1 set = 2 pezzi)

No. ordinaz. 789130001

Dati tecnici

Capacità di carico max.: 1.000 kg

Corsa totale	[mm]	700
Corsa utile	[mm]	635
Grandezza tavola AxB	[mm]	720x720

No. ordin. **889131001 X**

Selezione del caricabatterie

- Standard 1,8 A = **S**
- Versione US 1,8 A = **S_US**
- Rapido 4,0 A = **Q**

Caricabatterie

Per le versioni con azionamento ausiliario (RWA), la fornitura comprende un caricabatterie. È possibile scegliere tra il **Tipo S**, **Tipo S_US** oppure **Tipo Q**. I caricabatterie possono essere ordinati anche come accessori.

Versioni in base alle richieste del cliente

- Dimensioni personalizzate della tavola
- Distanza delle sfere personalizzata
- Adattatore di altezza per la regolazione del campo di corsa
- Guida stampo laterale allargato
- Barre laterali di contenimento, abbassabili

Non esitate a contattarci.

Accessori

vedere pagina 5

Equipaggiamento opzionale

vedere pagina 6

Azionamento ausiliario

Tutti gli elementi dell'azionamento ausiliario sono integrati nell'asse anteriore: il motore elettrico inclusi ingranaggi, batterie a lunga durata con elevata densità energetica e regolatore della potenza per il comando ottimale del motore.

Una compensazione del livello integrata garantisce una pressione ottimale della ruota di azionamento sul rivestimento del pavimento.

Un rivestimento protegge l'azionamento da colpi e spruzzi d'acqua. L'elevata coppia di azionamento del motore elettrico (17 Nm / 20 da N) semplifica notevolmente lo spostamento del carrello di cambio.

L'impugnatura ergonomica è costituita da due robuste maniglie con impugnatura e la velocità e la direzione dell'azionamento possono essere controllate tramite una leva rotante sull'impugnatura destra.

Interruttore acceso/spento e indicatore dello stato di carica della batteria nell'area di lavoro

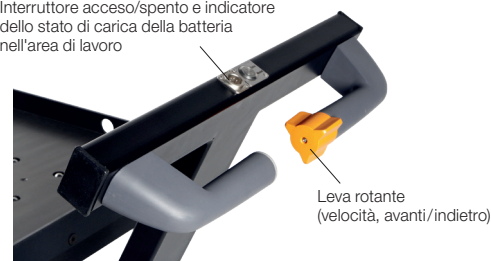

Dati tecnici Azionamento ausiliario

Percorrenza	[km]	2 a pieno carico 5 con carico medio
Velocità	[km/h]	2 in avanti 1 in retromarcia
Tempo di ricarica (ca. 90%)	[h]	da 1,5 a 3 (in base al dispositivo di ricarica)
Batteria		24 V c.c., Ni-MH, 140 Wh (6 Ah)

Carrello per il cambio stampi RW / RWA 1000-B con ponte collegato

I carrelli per il cambio stampi RW/RWA 1000 sono disponibili in versione con ponte collegato. La tavola di cambio è dotata di un ponte e di un listone di aggancio anteriore per l'ancoraggio alla tavola della pressa. In questo modo è possibile superare facilmente i bordi di interferenza sulla tavola della pressa, facilitando l'inserimento degli stampi. Durante il trasporto i listoni a sfere sono sempre abbassati ed allo stampo è impedito lo scivolamento. Solo quando il ponte è allineato orizzontalmente e la barra di attracco è agganciata, gli inserti idraulici possono essere sollevati con la pompa a pedale e lo stampo può essere spinto in sicurezza sulla tavola della pressa.

La leva a pedale per l'abbassamento dei listoni idraulici nel ponte può essere azionata sia a destra che a sinistra.



Dimensioni

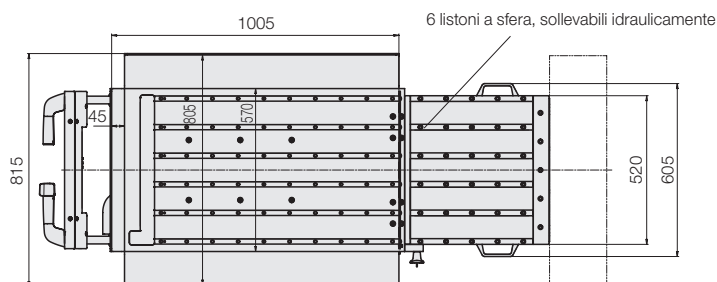
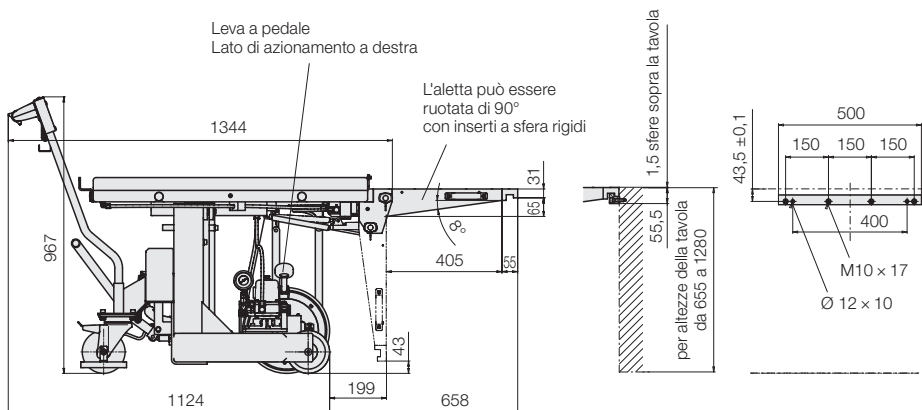

Numeri di ordinazione

Grandezza tavola	Lato di azionamento	Azionamento ausiliario	No. ordin.
1005 x 805	a destra	senza	88914 1000
1005 x 805	a sinistra	senza	88914 1001
960 x 570	a destra	senza	88914 1002
960 x 570	a sinistra	senza	88914 1003
1005 x 805	a destra	con	88914 1100
1005 x 805	a sinistra	con	88914 1101
960 x 570	a destra	con	88914 1102
960 x 570	a sinistra	con	88914 1103

La fornitura comprende:

- Carrello per cambio stampi con ponte
- Tavola di cambio con listoni a sfere idrauliche
- Barra di aggancio 789140003 comprensiva di particolari di fissaggio (1 pezzo)
- Guida laterale e frontale inseribile
- Leva a pedale per il sollevamento idraulico dei listoni a rulli nella tavola per cambio stampi (lato di azionamento della leva a pedale a destra in direzione di marcia)
- Possibilità di montare a posteriori un azionamento ausiliario

Listone di aggancio aggiuntivo (1 pezzo)

No. ordinaz. **789140003**

Accessori

vedere pagina 5

Equipaggiamento opzionale

vedere pagina 6

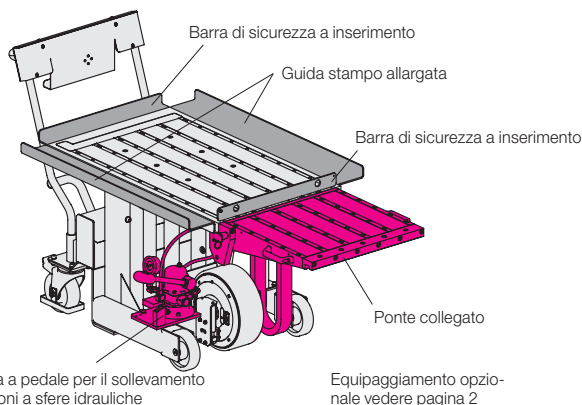

Equipaggiamento opzionale vedere pagina 2

Versioni in base alle richieste del cliente

- Dimensioni personalizzate per le dimensioni della tavola e del ponte
- Listoni a rulli invece di listoni a sfere
- Distanze personalizzate tra rulli / sfere
- Adattatore di altezza per la regolazione del campo di corsa
- Leva a pedale sul lato sinistro (in direzione di marcia)
- Guida stampo laterale allargata
- Barre laterali di contenimento, abbassabili
- con azionamento ausiliario

Non esitate a contattarci.

Ganci di attracco

I ganci di attracco assicurano un bloccaggio preciso del carrello di cambio stampi alla tavola della pressa. I listoni a sfere vengono sollevati dall'inserimento di entrambi i ganci, consentendo allo stampo di scivolare sulla tavola della macchina con poca resistenza.

(1 Serie = 2 pezzi)

No. ordin. 789130001

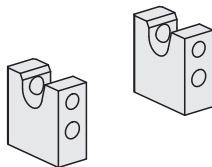

Perno di bloccaggio
DIN 1481 Ø16x40

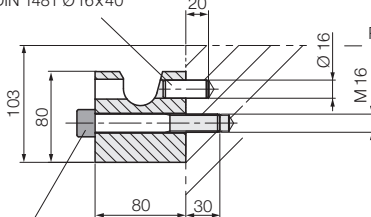

Vite a testa cilindrica
DIN 912-M 16 x 110 - 8,8
Ma = 120 Nm

Posizione dei punti di appoggio (2x)
della mensola di cambio
alla tavola della macchina

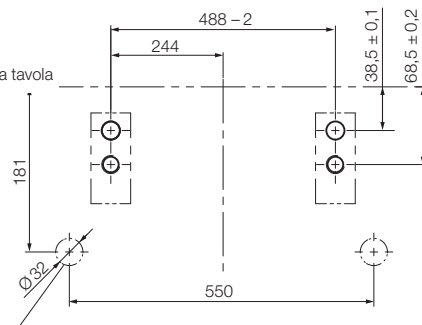

Le dimensioni sono valide per l'altezza dello stampo 1,5 mm sulla tavola della macchina

Piastra di adattamento con gancio di attracco

No. ordinaz. 789130071

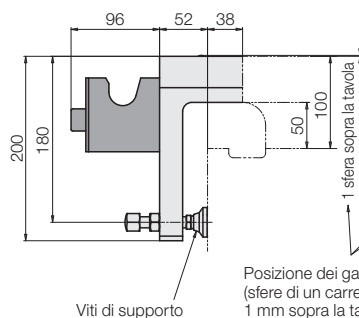

Posizione dei ganci di attracco
(sfere di un carrello agganciate
1 mm sopra la tavola)

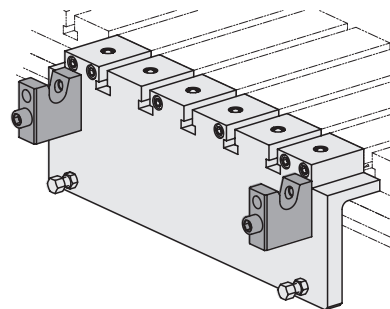
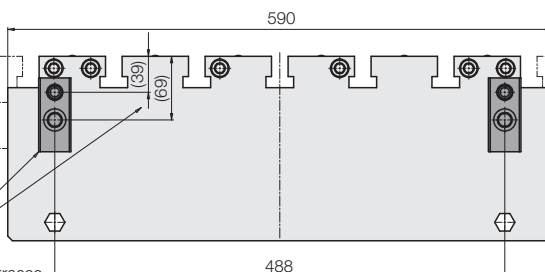

Listoni di aggancio per il carrello con ponte

Per ottenere l'esatta altezza di inserimento sulla tavola della pressa, il ponte del carrello mobile e la tavola della pressa sono dotati di listoni di aggancio avvitati. La fornitura comprende un listone di aggancio per il ponte e uno aggiuntivo per la tavola della pressa.

No. ordin. 789140003

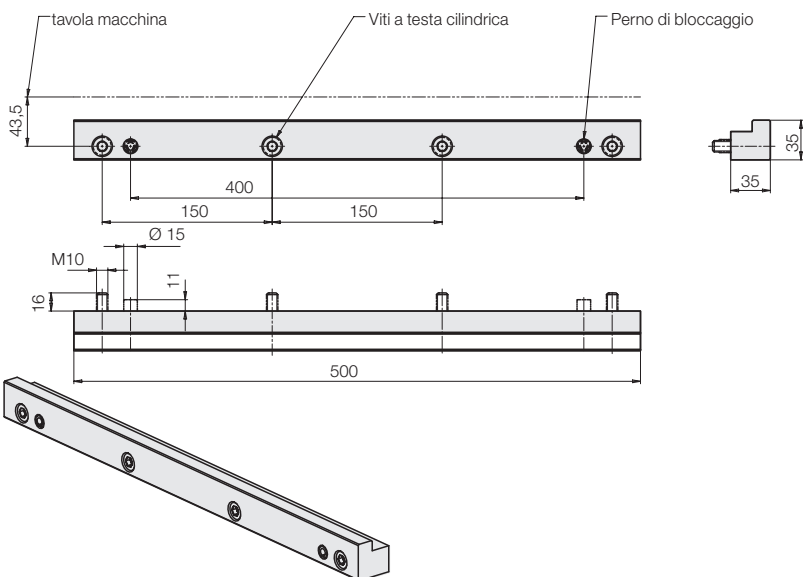

Dispositivi di ricarica

Tipo S = Standard 1,8 A

100 ... 230 Vc.a., 50/60 Hz
Tempo di ricarica 3 h (ca. 90%)

No. ordin. 789130013

Tipo Q = Caricabatterie rapido 4,0 A

100 ... 230 Vc.a., 50/60 Hz
Tempo di ricarica 1,5 h (ca. 90%)

No. ordin. 789130015

Tipo S_US = Versione US 1,8 A

120 V / 60 Hz Corrente alternata

No. ordin. 789130056

Dotazione opzionale della tavola di cambio stampo

(a richiesta)

- Guida stampo laterale allargata

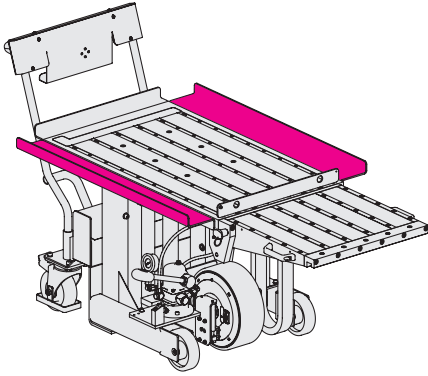

- Barre laterali di contenimento, abbassabili

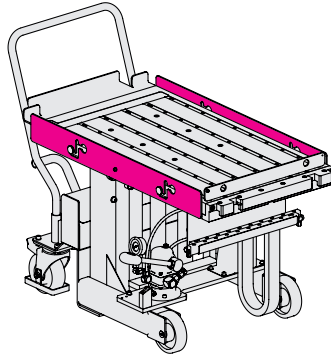

Senza illustrazione:

- Dimensioni personalizzate della tavola
- Distanza fra le sfere personalizzata
- Adattatore di altezza per la regolazione del campo di corsa