

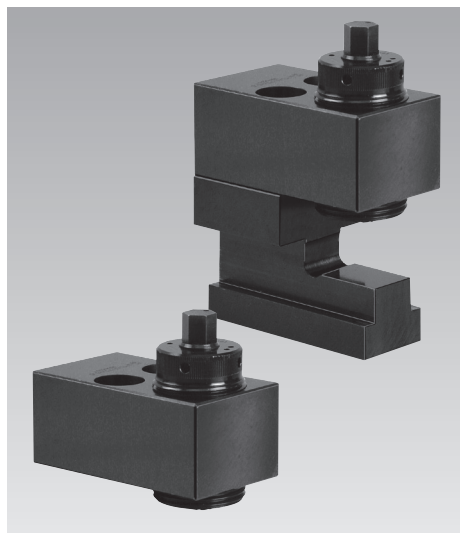

Morsetto di bloccaggio meccanico con vite di serraggio integrata

Forza di bloccaggio 40 e 80 kN



Vantaggi

- Facilità di allestimento a posteriori
- Resistenza alle temperature elevate fino a 250 °C
- Struttura compatta
- Facilità di impiego
- Elevata forza di bloccaggio con coppia di serraggio ridotta
- Forza di bloccaggio 40 e 80 kN
- Possibilità di ampie corse di bloccaggio
- Autobloccaggio grazie al principio del cuneo brevettato
- Non è necessaria una standardizzazione dello stampo con riferimento a larghezza e profondità

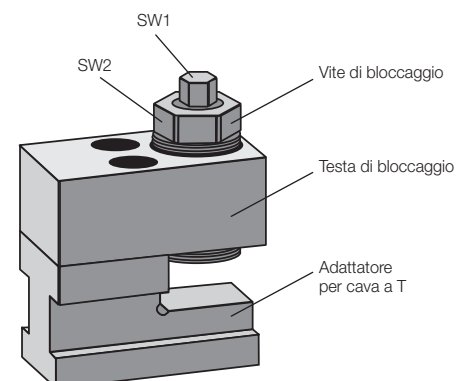

Impiego

- Bloccaggio e fissaggio di stampi sulla tavola e sullo slittone della pressa
- Per il bloccaggio di attrezzi su tavole di macchine utensili
- Per l'utilizzo in condizioni di spazio ristretto

Descrizione

Il posizionamento del morsetto di bloccaggio meccanico sul bordo dello stampo avviene manualmente utilizzando le cave a T. Dopo l'accostamento della vite di bloccaggio fino alla rispettiva altezza del bordo di bloccaggio, con la rotazione a destra (oraria) dell'esagono (SW1) viene generata la forza di bloccaggio.

Il valore della forza di bloccaggio pertanto dipende dalla coppia di serraggio con la quale viene tarata la chiave dinamometrica.

La testa di bloccaggio può essere avvitata anche direttamente senza adattatore per cava a T e pertanto è ordinabile anche separatamente. In caso di utilizzo della testa di bloccaggio senza adattatore per cava a T, la vite di bloccaggio viene ruotata manualmente fino ad annullare il gioco e cioè fino al bordo di bloccaggio dello stampo.

Esempio d'impiego

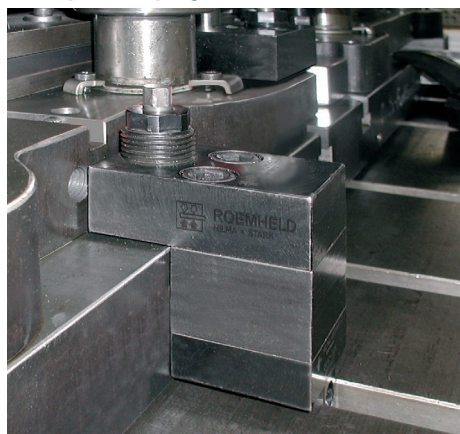

Impiego di morsetti di bloccaggio meccanico su una tavola macchina

Esempio di montaggio

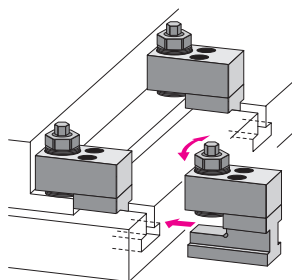

Testa di bloccaggio con adattatore per cava a T

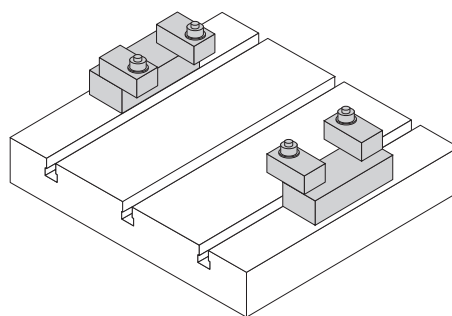

Testa di bloccaggio separata con vite di bloccaggio montata su listoni distanziali

Avvertenze importanti

Prima dell'applicazione della coppia di serraggio occorre accostare la vite di bloccaggio contro il bordo di bloccaggio annullando il gioco. In caso di parti cedevoli è necessario, serrare la vite di bloccaggio con l'esagono esterno SW2 fino ad annullare il gioco.

Dimensioni Dati tecnici

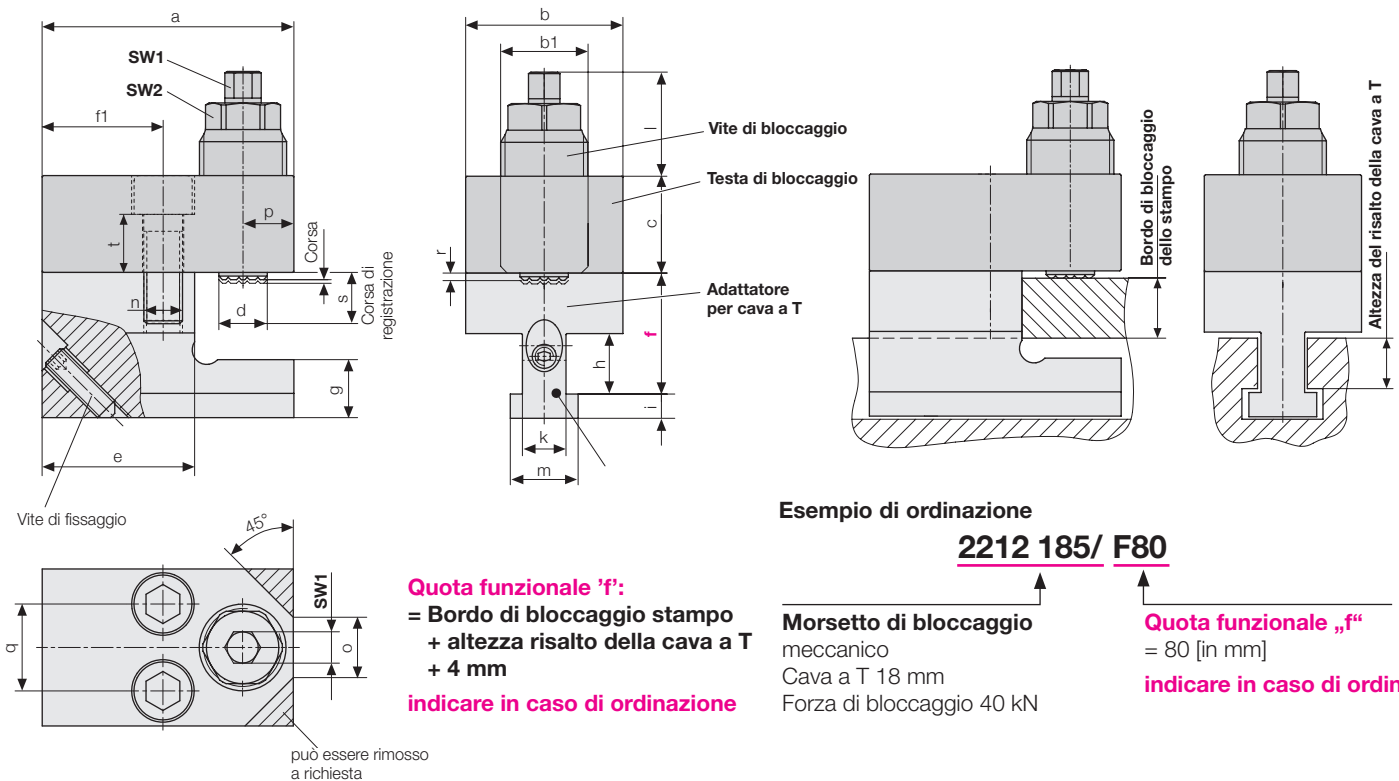

Dati tecnici

Cava a T secondo DIN 650 [mm]	18	22	28
Forza di bloccaggio [kN]	40	40	80
Corsa di bloccaggio [mm]	1,5	1,5	2,2
Coppia di serraggio max. [Nm]	30	30	70
Max. temperatura ambiente [°C]	250	250	250
a [mm]	104	104	126
b [mm]	65	65	80
b1 [mm]	M 36 x 3	M 36 x 3	M 48 x 3
c [mm]	40	40	50
d [mm]	19	19	28
e [mm]	63	63	72
f min. – max. [mm]	50 – 106	56 – 106	72 – 131
f1 [mm]	50	50	57
g [mm]	24	32	42
h [mm]	25	30	37
i [mm]	10	14	18
k [mm]	18	22	28
l [mm]	50	50	60
m [mm]	28	35	44
n (vite DIN 912, 10.9) [mm]	M16	M16	M20
o [mm]	24	24	30
p [mm]	21	21	27
q [mm]	36	36	43
r [mm]	3	3	3
Max. corsa di registrazione s [mm]	30	30	35
t [mm]	24	24	29
SW 1 [mm]	13	13	17
SW 2 [mm]	30	30	41

Testa di bloccaggio con adattatore per cava a T

Peso [kg]	3,7	4,0	6,5
No. ordin.	2212 185	2212 225	2213 285

Testa di bloccaggio separata

Peso [kg]	2,3	2,3	4,0
No. ordin.	2212 111	2212 111	2213 111

Accessori

Stazione di parcheggio per l'aggancio del morsetto di bloccaggio durante il cambio dello stampo

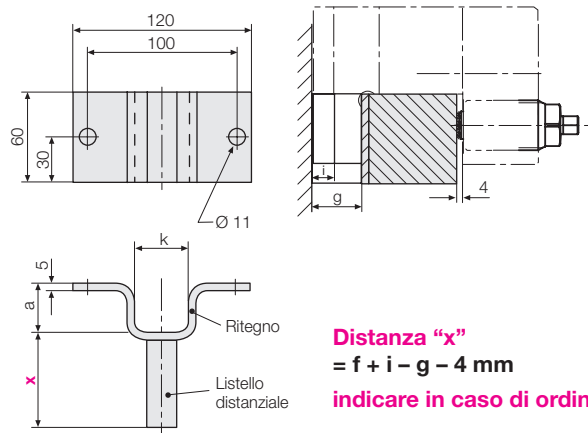

Numeri di ordinazione

Cava a T secondo DIN 650 [mm]	18	22	28
a [mm]	25	33	43
k [mm]	30	37	46
i [mm]	10	14	18
g [mm]	24	32	42

Stazione di parcheggio completa

con ritegno e listello distanziale	82754 1850	82754 2250	82754 2850
Ritegno separato	2754 180	2754 220	2754 280
Listello distanziale separato	2754 500	2754 500	2754 500