

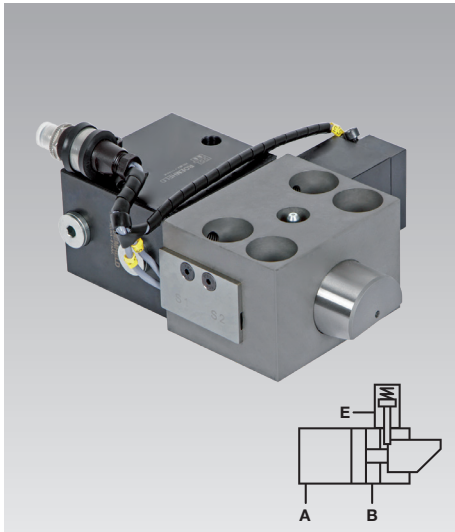

## Elementos de sujeción en forma de cuña para borde de sujeción inclinado doble efecto, fuerza de sujeción máx. de 25 hasta 630 kN con bulón de bloqueo, sin y con control de posición (montaje lateral)



### Ventajas

- Blocaje seguro de troqueles y moldes con borde de sujeción inclinado
- Elevada seguridad de funcionamiento por un bulón de bloqueo lateral y control de posición
- Construcción muy compacta
- Elevado estándar de seguridad
- Larga duración de servicio

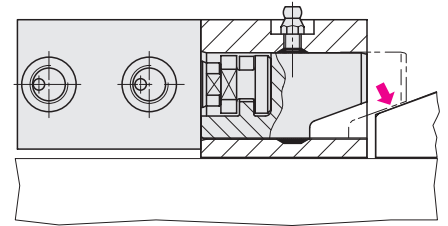

### Aplicación

Elemento de sujeción en forma de cuña de doble efecto para el blocaje de troqueles sobre la mesa inferior y superior de la prensa o de moldes en las máquinas de moldeo y en máquinas o instalaciones.

### Descripción

El elemento de sujeción en forma de cuña consiste de un cilindro hidráulico tipo bloque en unión flotante con un bulón de sujeción. El bulón de sujeción tiene un bisel de 20° con el cual se sujeta sobre el bisel del troquel o molde. Debido a la construcción interna del elemento de sujeción y el bisel de 20° del bulón de sujeción, se logra un cierre mecánico de fuerza por fricción.

El bulón de sujeción de este elemento de sujeción en forma de cuña es asegurado mediante un cilindro de bloqueo y un bulón de seguridad contra el retorno. Sólo es posible abandonar la posición de sujeción mediante el desbloqueo del bulón de bloqueo.

### Instalación para sujeción mediante cuña

La preparación posterior de moldes ya existentes para la sujeción con elementos en forma de cuña puede hacerse con frecuencia, utilizando las reglas de cuña abajo representadas. Dureza máx. 50 HRC

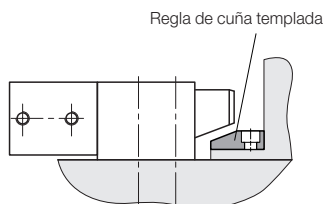

### Instrucciones importantes

Los intervalos de engrase (grasa de alta resistencia al calor) deben ser adecuados a las condiciones de la aplicación. El engrase de bulón en cuña sólo debe efectuarse en la posición retrocedida de los elementos.

Se deben evitar mediante protecciones adecuadas la penetración de suciedad, cascarilla, virutas y líquidos refrigerantes, etc.

Al bloquear con elementos de sujeción en forma de cuña se generan fuerzas transversales que pueden desplazar los moldes o troqueles. Por eso es necesario un posicionado para la compensación de las fuerzas transversales. Moldes o troqueles deben ser fijados en la posición con un bulón posicionador o un elemento de tope, si es necesario.

Si se utilizan los elementos en la mesa superior, recomendamos para la seguridad emplear una alimentación hidráulica por varios circuitos de los elementos de sujeción y válvulas antirretorno pilotadas en la línea de sujeción.

### Esquema de conexiones

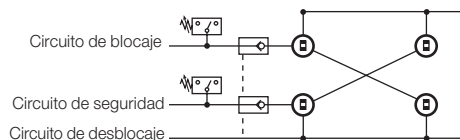

La presión hidráulica debe permanecer asegurada por motivos de seguridad en el sentido de las directivas de maquinaria ML 2006 / 42 / CE. Los troqueles o moldes superiores que estén sujetos mediante elementos de sujeción en forma de cuña, se deben asegurar mecánicamente durante los trabajos de mantenimiento.

### Ejecuciones

- sin control de posición  
temperatura máx.: 160 °C  
(300 °C sobre demanda)
- con control de posición (montaje lateral)  
temperatura máx.: 100 °C

### Control de posición

El control de la posición integrado está acoplado ahorrando espacio al lado del bulón de sujeción y señala:

1. Bulón de sujeción en posición de desbloqueo
2. Bulón de sujeción en posición de blocaje
3. Mensaje de error en el caso de sobrepasar la posición de blocaje

### Fuerza de sujeción

La fuerza de sujeción es la fuerza ejercida por el elemento de sujeción sobre el troquel o molde. El molde o el troquel está bloqueado con esta fuerza contra el apoyo.

Las fuerzas exteriores que actúan sobre el molde o el troquel (p.ej. la fuerza del expulsor o fuerza de la almohadilla-sufridera) no deben superar el total de las fuerzas de sujeción de los elementos.

### Fuerza máx. de accionamiento

La fuerza de accionamiento es la fuerza que pueden compensar el elemento de sujeción y la fijación (tornillos).

En caso de avería, p.ej. cuando la pieza a moldear o cortar se atasca en el molde o en el troquel, el total de las fuerzas de retención de todos los elementos no debe ser superado.



## Elementos de sujeción en forma de cuña con bulón de bloqueo y control de posición

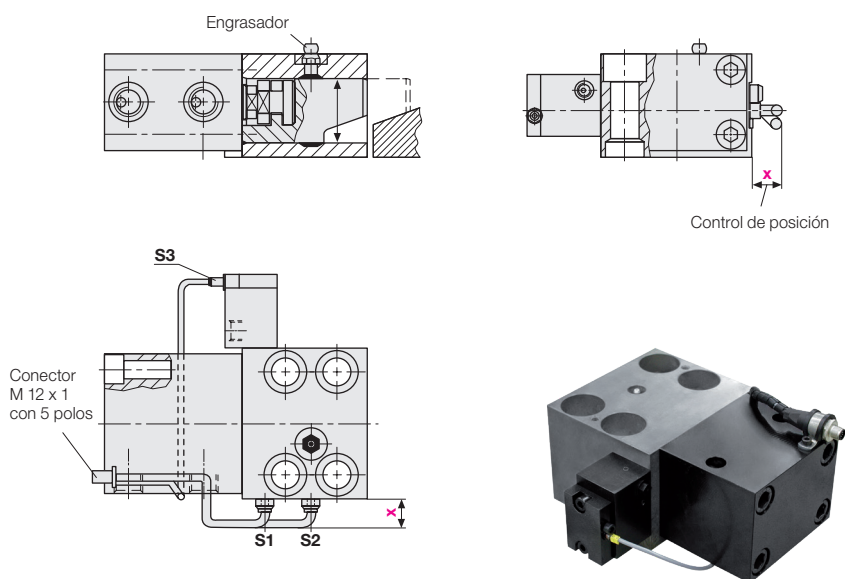

### Descripción

Los contactos inductivos están montados en el cuerpo de guía. El bulón en forma de cuña los activa. Se indica la posición del bulón en la posición inicial o en la posición de bloqueo.

**S1:** Bulón de sujeción en posición de desbloqueo

**S2:** Bulón de sujeción en posición de bloqueo

**S2 atravesado:** Bulón en posición final (Mensaje para no molde o troquel disponible o no bloqueado)

**S3:** Control de posición para el bulón de bloqueo, posición desbloqueada

Ejecuciones con señal hasta la posición final del bulón son disponibles sobre demanda.

### Datos técnicos

Resistencia a temperaturas hasta 100 °C

Fuerza de sujeción máx. [kN]	25*	50	100	160	250	400	630
x Control de posición [mm]	12	5	0	0	0	0	0
Referencia	824033000	824043000	824053000	824063000	824073000	824083000	824093000

\* Para la ejecución con fuerza de sujeción de 25 kN, los engrasadores sobresalen 5 mm y están lateralmente desplazados 9,5 mm.

### Accesorios

#### Cable de conexión con acoplamiento roscado

Longitud de cable 5 m **Referencia 5700013**

Longitud de cable 10 m **Referencia 5700014**

#### Asignación de contactos con 5 polos

